

· Bomba Centrifuga ·

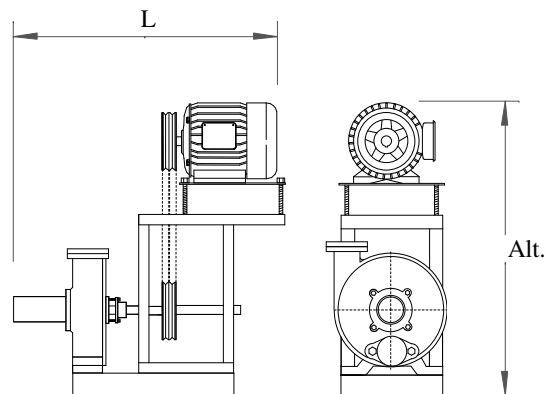

Las bombas centrifugas tienen dos funciones que son: la transportación de granos o pulpa de café, así como también el lavado de los granos, desprendiendo por fricción el mucilago. A estas bombas el fluido debe llegar a la succión por gravedad.

Están fabricadas con la caja de fundición gris, el impulsor y estopero son de bronce.



Potencia	10 HP	7.5 HP	5 HP
Diámetro de Salida	3"	3"	2½"
Diámetro de Entrada	4"	4"	3"
Dimensiones C/Motor (cm.) A x L x Alt.	42 x 95 x 105	42 x 95 x 100	42 x 95 x 95